

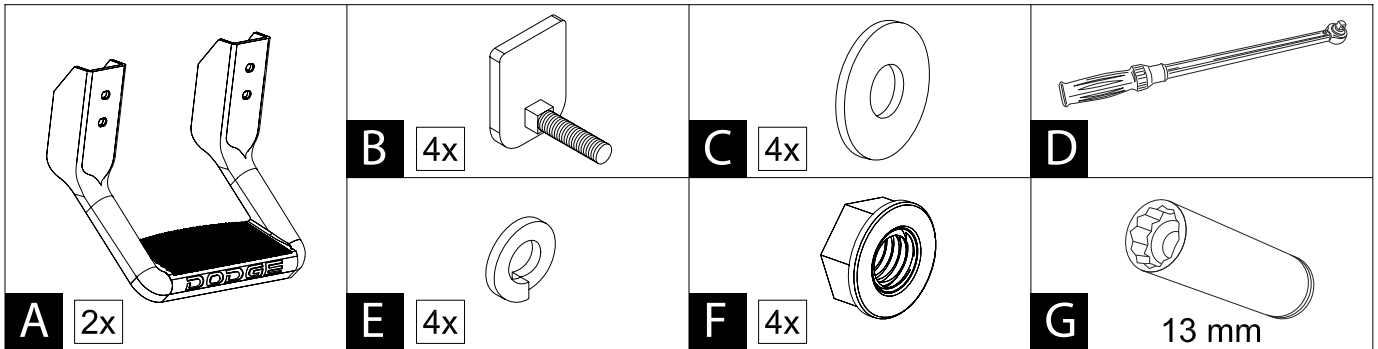

DODGE RAM TRUCKS CAMIONETAS / CAMION

STIRRUP STEP / ESCALÓN PARA EL ESTRIBO / ETRIER DE MARCHE



Upper Slots:

Use for: 2009 & Onwards Ram 1500
2010 & Onwards Ram 2500/3500

Lower Slots:

Use for: 2002-2008 Ram 1500
2002-2009 Ram 2500/3500

Ranuras Superiores:

Para usarse en: 2009 & en adelante Ram 1500
2010 & en adelante Ram 2500/3500

Ranuras Inferiores:

Para usarse en: 2002-2008 Ram 1500
2002-2009 Ram 2500/3500

Fente Supérieure:

Utiliser pour: 2009 & et plus Ram 1500
2010 & et plus Ram 2500/3500

Fente Inférieure:

Utiliser pour: 2002-2008 Ram 1500
2002-2009 Ram 2500/3500

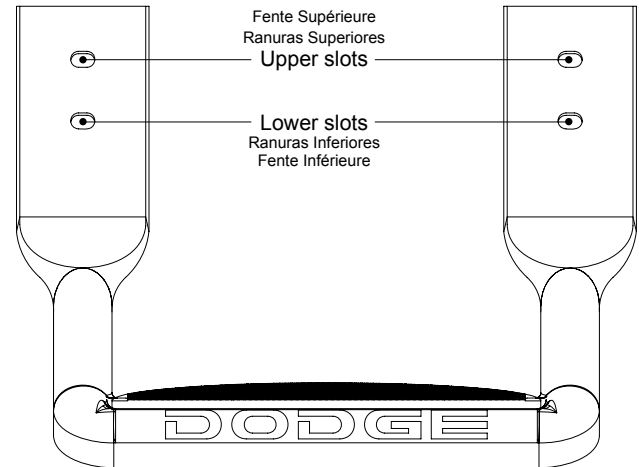

1

Assemble both steps as shown.
Do not bottom out nuts, leave assembly loose.

Ensamble ambos escalones como se muestra.
No apriete las tuercas hasta el fondo, deje el escalón flojo.

Assembler les deux marches tel que montré.
Ne serrez pas complètement les écrous, laissez l'assemblage desserré.

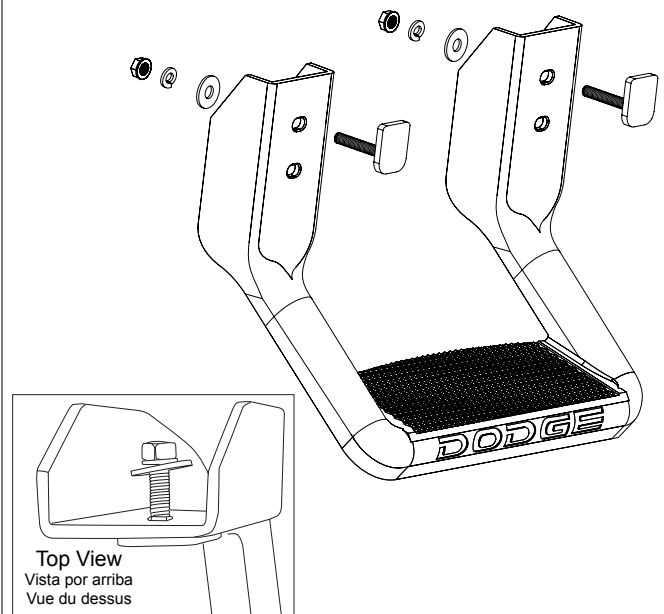

Top View
Vista por arriba
Vue du dessus

2

Starting on the driverside, position yourself under driver door sill.
Please review page 5 to locate proper mounting location/s
for your vehicle.

Comenzando por el lado del conductor, colóquese usted en posición
debajo del marco de la puerta. favor de revizar la página 5 para
localizar los lugares apropiados para montaje de su vehículo.

En partant du côté du conducteur, vous positionner sous le bas de la
porte du conducteur. S'il-vous-plaît revoir la page 5 pour localiser les
endroits appropriés du support pour votre véhicule.

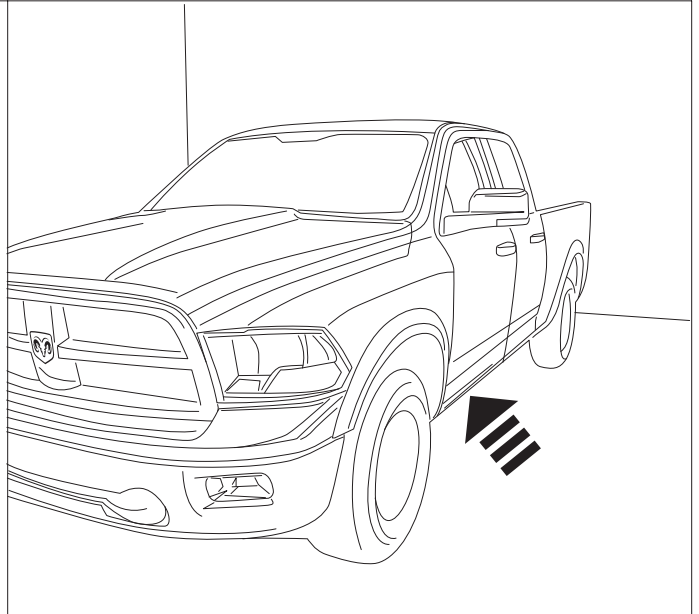

3

Locate tape at back of door sill.

Localice la cinta adhesiva de la parte trasera del marco de la
puerta.

Localiser le ruban à l'arrière du bas de la porte .

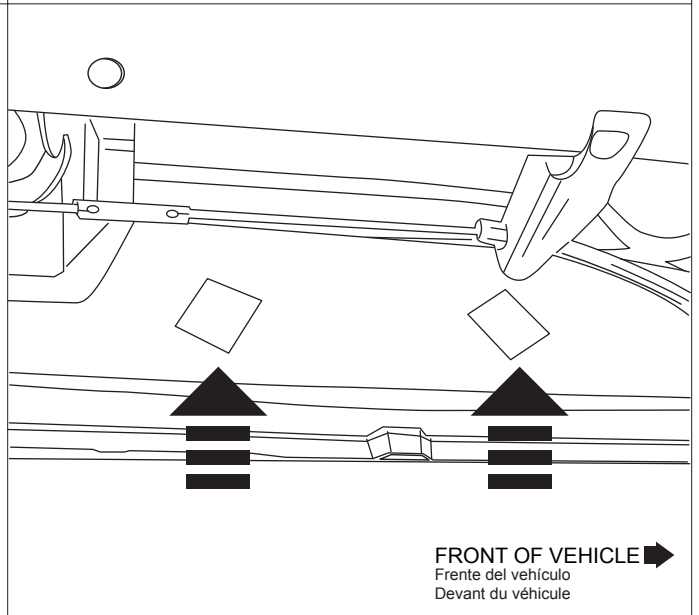

4

Peel tape off exposing slots and clean off debris from surfaces.

Retire la cinta adhesiva que cubre las ranuras y limpie la
superficie de residuos.

Peler le ruban en exposant les fentes et nettoyer les débris de
surfaces.

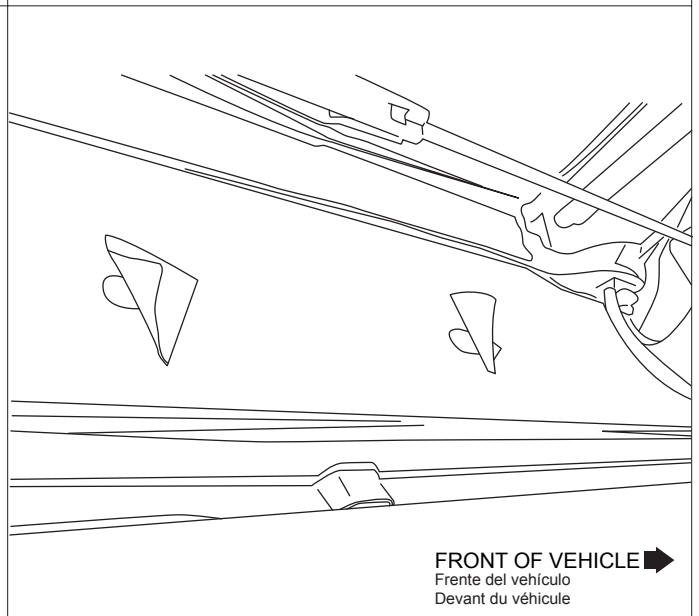

5

With the arrows pointed downward, pick up step with both hands, at the same time using your fingers to hold the plates outward.

Con las flechas apuntando hacia abajo, levante el escalón con las dos manos y al mismo tiempo, use los dedos para mantener las placas hacia afuera.

Avec les flèches pointées en descendant, prendre la marche à deux mains, en même temps en utilisant vos index pour tenir les plaques vers l'extérieur.

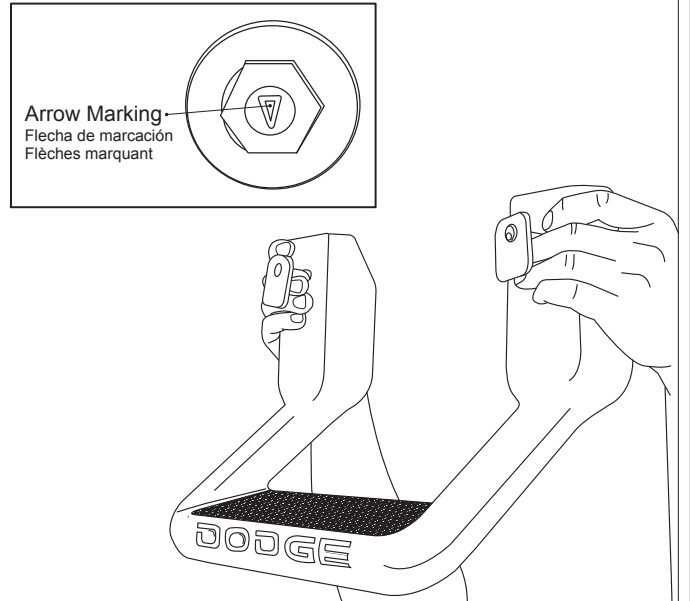

6

Insert the largest area of the plate into the slot first.

Primero inserte el lado mas grande de la placa dentro de la ranura.

Insérer l'endroit le plus large de la plaque dans la fente en premier.

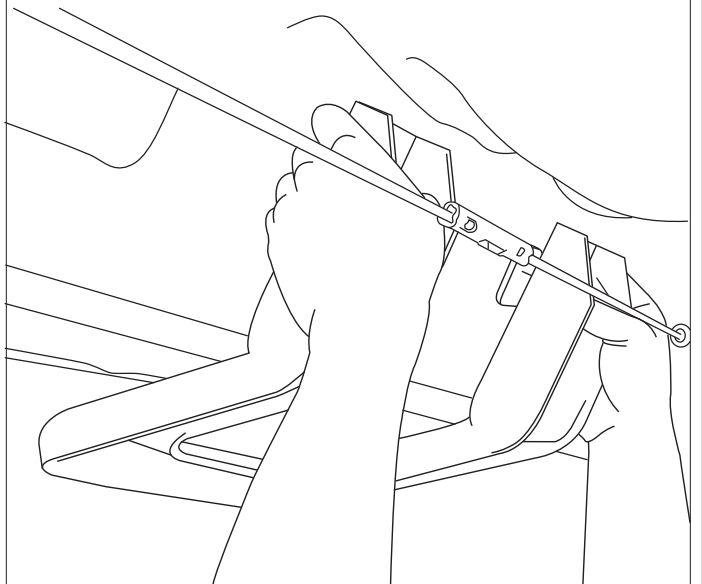

7

Once the first section of the plate is inside the slot you can continue to insert the rest of the plate.

Una vez que la primera sección de la placa esta adentro, continúe con el resto de la misma.

Une fois que la première section de la plaque est à l'intérieur de la fente vous pouvez continuer à insérer le reste de la plaque.

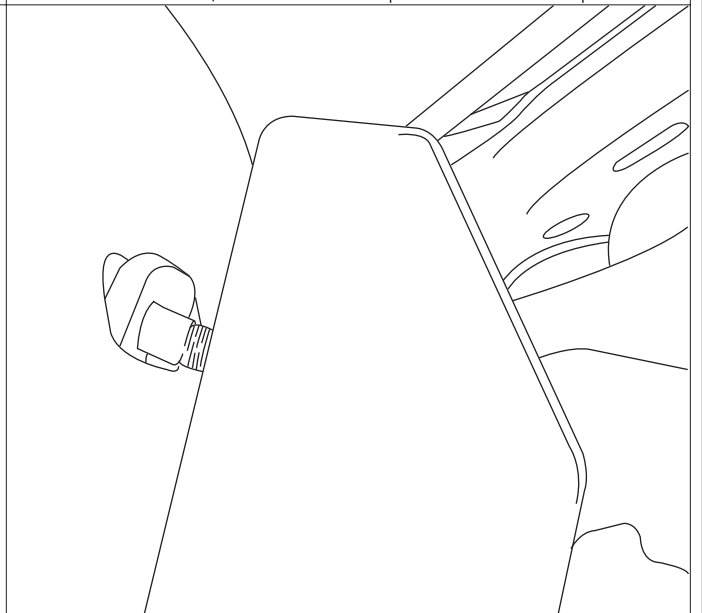

8

Once both plates are inserted into the slots, rotate the stud until the arrow is facing upward. At this point push the step towards the vehicle until it makes contact and then pull the square portion of the stud through the slot of the step.

Una vez que las dos placas están dentro de las ranuras, gire el perno hasta que la flecha esta apuntando hacia arriba. En este momento empuje el escalón contra el vehículo hasta que haga contacto y entonces jale la parte cuadrada del perno a través de la ranura del escalón.

Une fois que les deux plaques sont insérées dans les fentes, tourner le goujon jusqu'à ce que la flèche soit face vers le haut. At ce point, pousser la marche vers le véhicule jusqu'à ce qu'il fasse contact et alors pousser la portion carrée du goujon à travers la fente de la marche.

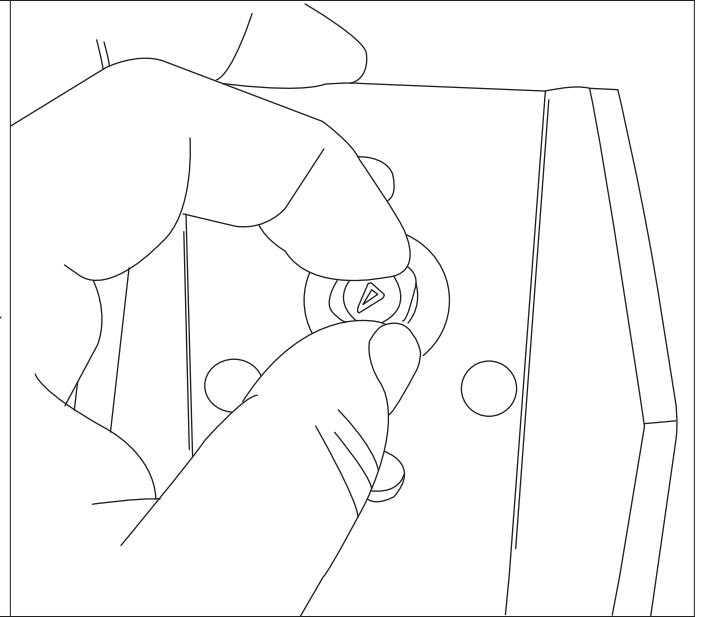

9

Hand tighten nut until it bottoms out, making sure that the square portion of the stud is through the slot of the step and washer. Also make sure arrow is pointing upward. Repeat steps 9 & 10 for all remaining hardware.

Apriete la tuerca con la mano hasta que tope, asegúrese de que la parte cuadrada del perno paso la ranura del escalón y la rondana. Repita los pasos 9 y 10 con toda la demas tornillería.

Visser fermement l'écrou jusqu'à ce qu'il s'arrête, en étant sûr que la portion carrée du goujon est au travers de la fente de la marche et joint. Aussi vous assurer que la flèche est pointée vers le haut. Répéter les étapes 9 & 10 pour toute le matériel restant.

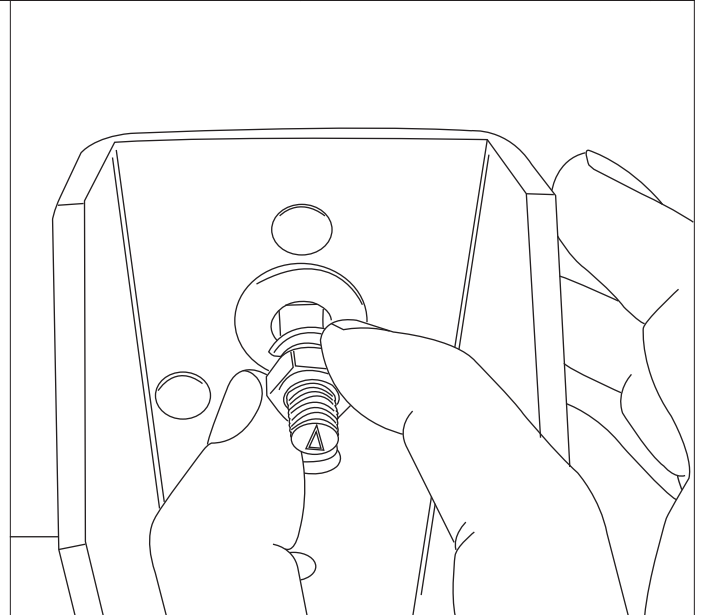

10

Torque nuts to 15 ft-lb (20 Nm).

Apriete las tuercas a 15 ft-lb (20 Nm).

Visser les noix à 15 pi-lb (20 Nm).

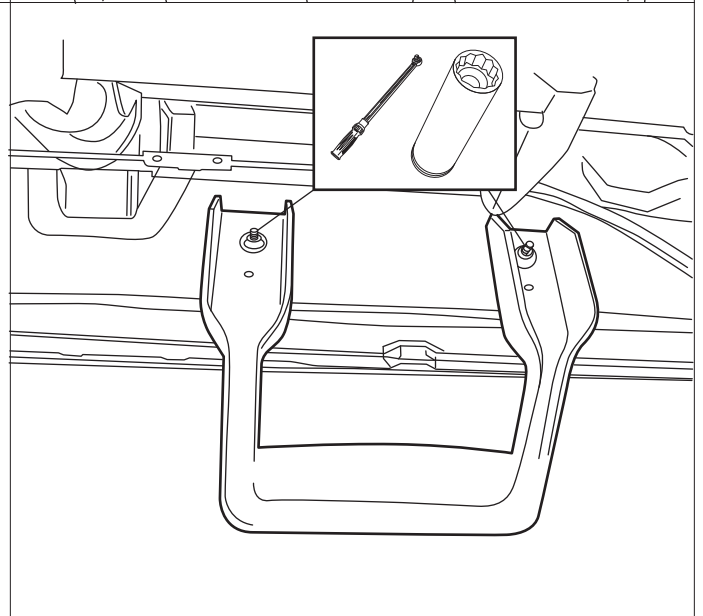

11

Upper Slots / Ranuras Superiores / Fente Supérieure:

2009 & Onwards (en adelante / et plus) Ram 1500
2010 & Onwards (en adelante / et plus) Ram 2500/3500

Lower Slots / Ranuras Inferiores / Fente Inférieure:

2002-2008 Ram 1500
2002-2009 Ram 2500/3500

Regular Cab

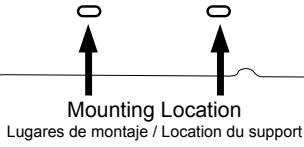

FRONT OF VEHICLE →
Frente del vehículo
Devant du véhicule

Regular Cab

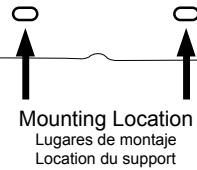

FRONT OF VEHICLE →
Frente del vehículo
Devant du véhicule

Quad Cab

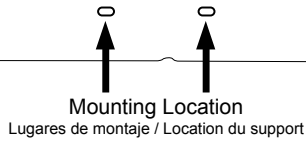

FRONT OF VEHICLE →
Frente del vehículo
Devant du véhicule

Quad Cab



FRONT OF VEHICLE →
Frente del vehículo
Devant du véhicule

Crew Cab

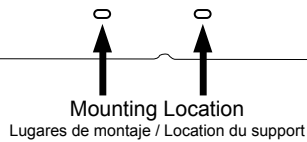

FRONT OF VEHICLE →
Frente del vehículo
Devant du véhicule

Mega Cab

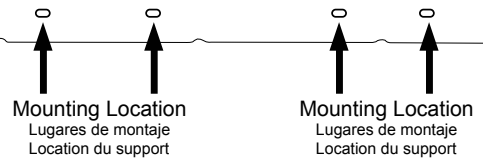

FRONT OF VEHICLE →
Frente del vehículo
Devant du véhicule

Mega Cab

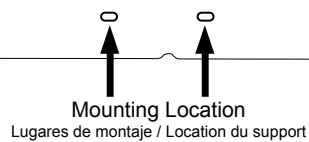

FRONT OF VEHICLE →
Frente del vehículo
Devant du véhicule